

По вопросам продаж и поддержки обращайтесь:

Архангельск (8182)63-90-72
Астана +7(7172)727-132
Астрахань (8512)99-46-04
Барнаул (3852)73-04-60
Белгород (4722)40-23-64
Брянск (4832)59-03-52
Владивосток (423)249-28-31
Волгоград (844)278-03-48
Вологда (8172)26-41-59
Воронеж (473)204-51-73
Екатеринбург (343)384-55-89
Иваново (4932)77-34-06
Ижевск (3412)26-03-58
Иркутск (395) 279-98-46

Казань (843)206-01-48
Калининград (4012)72-03-81
Калуга (4842)92-23-67
Кемерово (3842)65-04-62
Киров (8332)68-02-04
Краснодар (861)203-40-90
Красноярск (391)204-63-61
Курск (4712)77-13-04
Липецк (4742)52-20-81
Магнитогорск (3519)55-03-13
Москва (495)268-04-70
Мурманск (8152)59-64-93
Набережные Челны (8552)20-53-41
Нижегород (831)429-08-12

Новокузнецк (3843)20-46-81
Новосибирск (383)227-86-73
Омск (3812)21-46-40
Орел (4862)44-53-42
Оренбург (3532)37-68-04
Пенза (8412)22-31-16
Пермь (342)205-81-47
Ростов-на-Дону (863)308-18-15
Рязань (4912)46-61-64
Самара (846)206-03-16
Санкт-Петербург (812)309-46-40
Саратов (845)249-38-78
Севастополь (8692)22-31-93
Симферополь (3652)67-13-56

Смоленск (4812)29-41-54
Сочи (862)225-72-31
Ставрополь (8652)20-65-13
Сургут (3462)77-98-35
Тверь (4822)63-31-35
Томск (3822)98-41-53
Тула (4872)74-02-29
Тюмень (3452)66-21-18
Ульяновск (8422)24-23-59
Уфа (347)229-48-12
Хабаровск (4212)92-98-04
Челябинск (351)202-03-61
Череповец (8202)49-02-64
Ярославль (4852)69-52-93

Киргизия (996)312-96-26-47

Казахстан (772)734-952-31

Таджикистан (992)427-82-92-69

Эл. почта: tmb@nt-rt.ru || Сайт: <http://termobrest.nt-rt.ru/>

Регуляторы соотношения давления газ-воздух DN 15-100

Регулятор соотношения давления газ-воздух – предназначен для получения смеси газ-воздух в необходимом соотношении и автоматического поддержания данного соотношения.

ИЗГОТАВЛИВАЮТСЯ В ТРЕХ ИСПОЛНЕНИЯХ ПО НАЗНАЧЕНИЮ:

- 1 - регулятор соотношения давления газ-воздух 1:1;
- 2 - регулятор соотношения давления газ-воздух (давление газа меньше давления воздуха $P_{\text{возд.}} / P_{\text{газ.}} \leq 10$);
- 3 - регулятор соотношения давления газ-воздух (давление газа больше давления воздуха $P_{\text{газ.}} / P_{\text{возд.}} \leq 2$).

МАТЕРИАЛ КОРПУСА:

- Алюминиевые сплавы АК12ОЧ, АК12ПЧ.

КЛИМАТИЧЕСКОЕ ИСПОЛНЕНИЕ:

- УЗ.1 (-30...+60 °С);
- У2 (-40...+60 °С).

МАКСИМАЛЬНОЕ ДАВЛЕНИЕ НА ВХОДЕ:

- 0,5 бар (500 мбар).

ДИАПАЗОН ДАВЛЕНИЙ НА ВЫХОДЕ:

- (0...+200) мбар.

МОНТАЖНОЕ ПОЛОЖЕНИЕ:

- Любое, за исключением, когда труба располагается ниже продольной оси регулятора.

СРЕДНИЙ СРОК СЛУЖБЫ СТАБИЛИЗАТОРА ДАВЛЕНИЯ ГАЗА:

- Не менее 9 лет.

УСЛОВИЯ ПРИМЕНЕНИЯ ДЛЯ ИСПОЛНЕНИЯ 1:

Регулятор соотношения давления газ-воздух 1:1 (исполнение 1) предназначен для получения смеси газ-воздух в соотношении 1:1 и автоматического поддержания данного соотношения. Давление газовой линии подается на входной патрубок. Воздушная линия подсоединяется к резьбовому отверстию верхней крышки. В момент подачи газа на вход регулятора на выходе давление отсутствует до момента подачи давления воздуха.

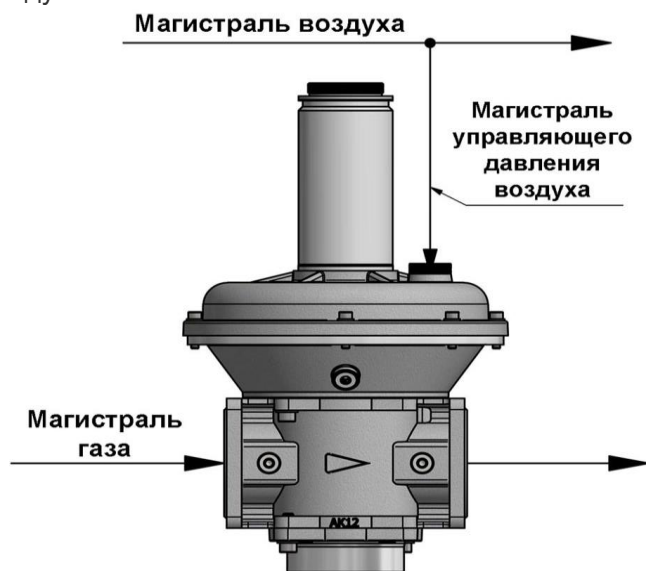

Подсоединение регулятора соотношения давления газ-воздух (исполнение 1)



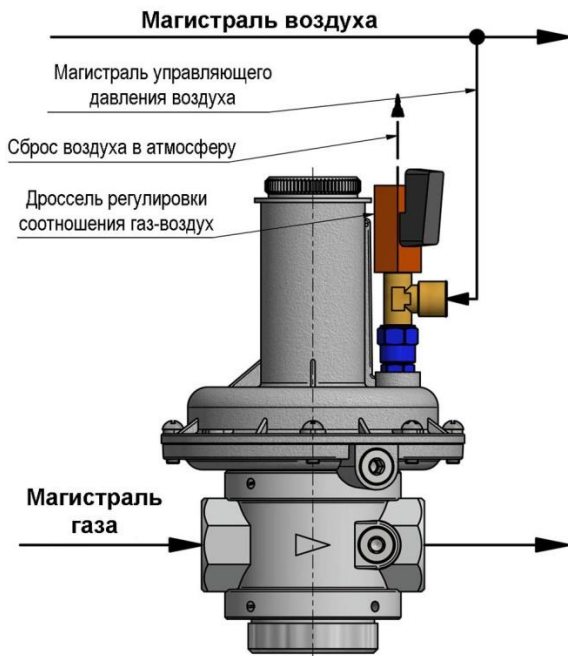

УСЛОВИЯ ПРИМЕНЕНИЯ ДЛЯ ИСПОЛНЕНИЯ 2:

Регулятор соотношения давлений газ-воздух (давление газа меньше давления воздуха $P_{\text{возд.}} / P_{\text{газ.}} \leq 10$, исполнение 2) - давление газовой линии подается на входной патрубок. Воздушная линия подсоединяется к резьбовому отверстию верхней крышки. Регуляторы соотношения исполнения 2 поставляются в комплекте с дросселирующим узлом, который монтируется на воздушную (управляющую) магистраль. Принцип действия аналогичен регулятору соотношения 1:1, но дополнительно на воздушной магистрали устанавливается дросселирующий узел, регулировка которого позволяет изменять соотношение давлений газ-воздух.

Комплект регулятора соотношения давления газ-воздух и дроссельного узла, устанавливаемого на воздушную магистраль (исполнение 2)

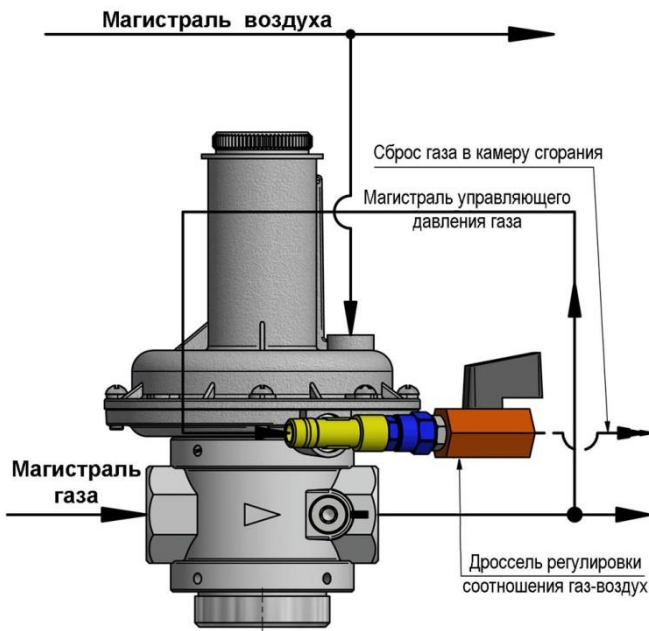

УСЛОВИЯ ПРИМЕНЕНИЯ ДЛЯ ИСПОЛНЕНИЯ 3:

Регулятор соотношения давлений газ-воздух (давление газа больше давления воздуха $P_{\text{газ.}} / P_{\text{возд.}} \leq 2$, (исполнение 3) - давление газовой линии подается на входной патрубок. Воздушная линия подсоединяется к резьбовому отверстию верхней крышки. Регуляторы соотношения исполнения 3 поставляются в комплекте с дросселирующим узлом, который монтируется на газовую (управляющую) магистраль. Принцип действия аналогичен регулятору соотношения 1:1, но дополнительно на газовой магистрали устанавливается дросселирующий узел, а внутренняя импульсная трубка блокируется.

Комплект регулятора соотношения давления газ-воздух и дроссельного узла, устанавливаемого на газовую магистраль (исполнение 3).

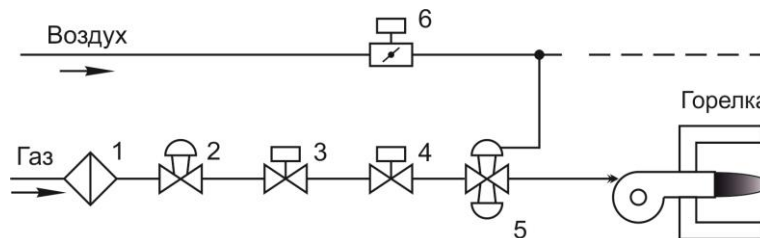

Состав:

1. Фильтр газовый серии ФН
2. Регулятор-стабилизатор давления серии РС
3. Клапан отсечной серии ВН
4. Клапан отсечной серии ВН
5. Регулятор соотношения газ-воздух РС...-А
6. Заслонка регулирующая для воздуха серии ЗР

Пример схемы установки регулятора соотношения давления газ-воздух (для исполнений 1, 2 и 3)

РЕГУЛЯТОРЫ СООТНОШЕНИЯ ДАВЛЕНИЯ ГАЗ-ВОЗДУХ МУФТОВОГО ИСПОЛНЕНИЯ:
(дрессельные узлы не показаны)



Рис. 1

Рис. 2

Наименование регулятора	DN	G, дюйм	Размеры, мм				Масса, кг	Рис.
			L	B	H	A		
PC $\frac{1}{2}$ - 0,5 - A	15	$\frac{1}{2}$	105	150	230	56	2,0	1
PC $\frac{3}{4}$ - 0,5 - A	20	$\frac{3}{4}$	105	150	230	56	2,0	1
PC1 - 0,5 - A	25	1	105	150	230	56	2,3	1
PC1 $\frac{1}{4}$ - 0,5 - A	32	1 $\frac{1}{4}$	162	250	398	76	6,0	2
PC1 $\frac{1}{2}$ - 0,5 - A	40	1 $\frac{1}{2}$	162	250	398	76	6,5	2
PC2 - 0,5 - A	50	2	162	250	398	76	6,9	2

РЕГУЛЯТОРЫ СООТНОШЕНИЯ ДАВЛЕНИЯ ГАЗ-ВОЗДУХ ФЛАНЦЕВОГО ИСПОЛНЕНИЯ:
(дрессельные узлы не показаны)

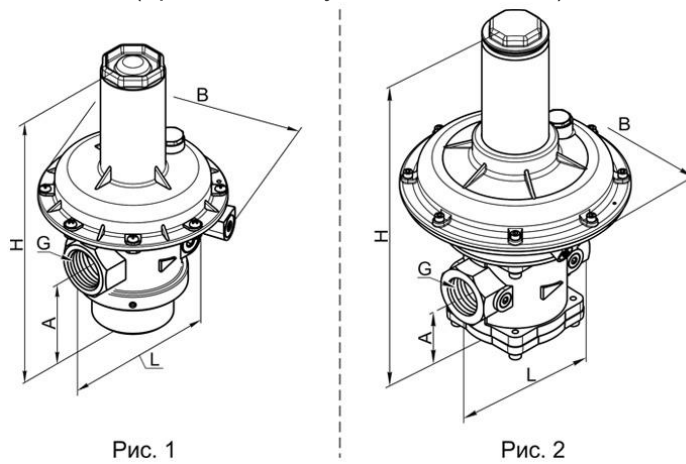

Рис. 3

Рис. 4

Рис. 5

Наименование регулятора	DN	Соединение, дюйм	Размеры, мм						Масса, кг	Рис.
			L	B	H	A	D	d		
PC½ - 0,5 - А фл.	15	½	147	143	228	51	55	11	2,8	3
PC¾ - 0,5 - А фл.	20	¾	147	143	228	51	65	11	2,8	3
PC1 - 0,5 - А фл.	25	1	160	150	232	52	75	11	3,5	4
PC1¼ - 0,5 - А фл.	32	1¼	187	250	398	76	90	14	4,5	4
PC1½ - 0,5 - А фл.	40	1½	187	250	398	76	100	14	6,5	4
PC2 - 0,5 - А фл.	50	2	187	250	398	76	110	14	6,9	4
PC2½ - 0,5 - А	65	2½	235	285	410	86	130	14	11	5
PC3 - 0,5 - А	80	3	258	285	440	94	150	18	15	5
PC4 - 0,5 - А	100	4	278	356	535	107	170	18	18	5

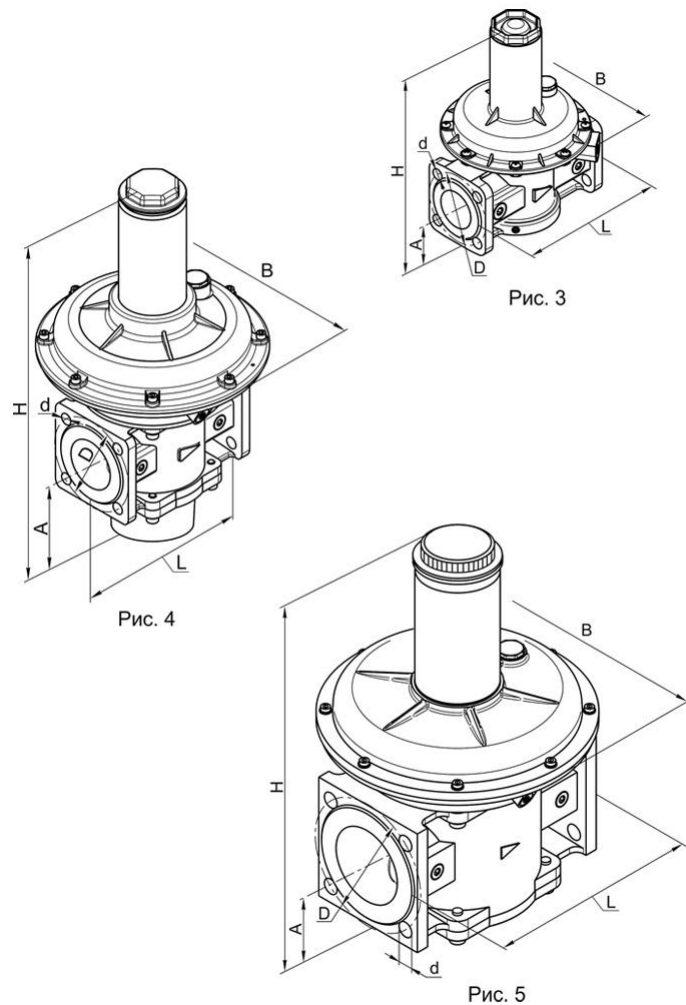
РЕГУЛЯТОРЫ СООТНОШЕНИЯ ДАВЛЕНИЯ ГАЗ-ВОЗДУХ ДОПОЛНИТЕЛЬНО КОМПЛЕКТУЮТСЯ:

- исполнение 2 - дроссельным узлом, устанавливаемым на воздушную магистраль;
- исполнение 3 - дроссельным узлом, устанавливаемым на газовую магистраль.

Пример записи регулятора соотношения давления газ-воздух номинальным диаметром DN-50 фланцевого исполнения, исполнение 2 (наличие дроссельного узла на воздушной линии), вид климатического исполнения УЗ.1:

Регулятор PC2-0,5-А фл., исполнение 2 (дроссельный узел на воздушной линии), УЗ.1

По вопросам продаж и поддержки обращайтесь:

Архангельск (8182)63-90-72	Казань (843)206-01-48	Новокузнецк (3843)20-46-81	Смоленск (4812)29-41-54
Астана +7(7172)727-132	Калининград (4012)72-03-81	Новосибирск (383)227-86-73	Сочи (862)225-72-31
Астрахань (8512)99-46-04	Калуга (4842)92-23-67	Омск (3812)21-46-40	Ставрополь (8652)20-65-13
Барнаул (3852)73-04-60	Кемерово (3842)65-04-62	Орел (4862)44-53-42	Сургут (3462)77-98-35
Белгород (4722)40-23-64	Киров (8332)68-02-04	Оренбург (3532)37-68-04	Тверь (4822)63-31-35
Брянск (4832)59-03-52	Краснодар (861)203-40-90	Пенза (8412)22-31-16	Томск (3822)98-41-53
Владивосток (423)249-28-31	Красноярск (391)204-63-61	Пермь (342)205-81-47	Тула (4872)74-02-29
Волгоград (844)278-03-48	Курск (4712)77-13-04	Ростов-на-Дону (863)308-18-15	Тюмень (3452)66-21-18
Вологда (8172)26-41-59	Липецк (4742)52-20-81	Рязань (4912)46-61-64	Ульяновск (8422)24-23-59
Воронеж (473)204-51-73	Магнитогорск (3519)55-03-13	Самара (846)206-03-16	Уфа (347)229-48-12
Екатеринбург (343)384-55-89	Москва (495)268-04-70	Санкт-Петербург (812)309-46-40	Хабаровск (4212)92-98-04
Иваново (4932)77-34-06	Мурманск (8152)59-64-93	Саратов (845)249-38-78	Челябинск (351)202-03-61
Ижевск (3412)26-03-58	Набережные Челны (8552)20-53-41	Севастополь (8692)22-31-93	Череповец (8202)49-02-64
Иркутск (395) 279-98-46	Нижний Новгород (831)429-08-12	Симферополь (3652)67-13-56	Ярославль (4852)69-52-93

Киргизия (996)312-96-26-47

Казахстан (772)734-952-31

Таджикистан (992)427-82-92-69